

2025-2026 EĞİTİM ÖĞRETİM YILI 6. SINIF FEN BİLİMLERİ

2. DÖNEM 2. YAZILI KONU SORU DAĞILIM TABLOLARI

Ünite/ Tema	Konu (İçerik Çerçevesi)	Öğrenme Çıktıları	1. Senaryo	2. Senaryo	3. Senaryo	4. Senaryo	5. Senaryo	6. Senaryo	7. Senaryo
MADENİN AYIRT EDİCİ ÖZELLİKLERİ	Yoğunluk	FB.6.5.3.3. Suyun katı ve sıvı hâllerine ait yoğunlukları karşılaştırarak bu durumun canlılar için önemi hakkında bilimsel çıkarımlar yapabilme	1			1	1		1
		FB.6.5.3.4. Yoğunluk ile ilgili bilimsel model oluşturabilme	1	1	1		1	1	1
ELEKTRİĞİN İLETİMİ VE DİRENÇ	Elektriğin İletimi	FB.6.6.1.1. Maddelerin elektriği iletme durumlarını gösteren deney yapabilme	1		1	1	2		1
	Elektriksel Direnç ve Bağlı Olduğu Faktörler	FB.6.6.2.1. Elektrik devresindeki ampulün parlaklığının bağlı olduğu değişkenleri belirlemeye yönelik deney yapabilme	1	2	2	2	2	2	1
		FB.6.6.2.2. Ayarlanabilir direncin ampulün parlaklığına etkilerine yönelik bilimsel çıkarım yapabilme	1	2	1	1	1	1	1
SÜRDÜRÜLEBİLİR YAŞAM VE ETKİLEŞİM	Biyçeşitlilik	FB.6.7.1.1. Biyçeşitliliğin doğal yaşam için önemini sorgulayabilme		1		1		1	1
		FB.6.7.1.2. Biyçeşitliliği tehdit eden faktörleri araştırma verilerine dayalı tahmin edebilme	1	1					1
TOPLAM			6	7	5	6	7	5	7

KONU SORU DAĞILIM TABLOLARI

Konu soru dağılım tablosu, öğretim programında yer alan konu ve kazanımlarla ortak yazılı sınavlardaki soru dağılımlarının gösterildiği tabloyu ifade eder. Konu soru dağılım tabloları, sınavların kapsam geçerliğinin artırılması ve öğrencilerin sınavlara daha bilinçli hazırlanması amacıyla her sınavda hangi konu/kazanımdan kaç soru sorulacağını öğrencilere önceden bildirildiği tablolardır.

Millî Eğitim Bakanlığı Ölçme ve Değerlendirme Yönetmeliği'ne göre konu soru dağılım tabloları öğretim yılı başında her sınav için oluşturulacak, ardından öğrencilerle paylaşılacaktır. Eğitim kurumu sınıf/alan zümreleri okul genelinde yapılacak olan ortak yazılı sınavlar için sunulan konu soru dağılım tablolarından herhangi birini seçip ilgili tablodaki kazanımlara yönelik sorular hazırlayacaktır.

Okul genelinde uygulanacak ortak yazılı sınavlar, bu konu soru dağılım tabloları göz önünde bulundurularak açık uçlu veya açık uçlu ve kısa cevaplı sorulardan oluşacak şekilde yapılacaktır. Çoktan seçmeli, eşleştirme, doğru/yanlış gibi diğer soru türleri kesinlikle kullanılmayacaktır.

ADI SOYADI:

SINIFI:

NO:

2025-2026 EĞİTİM ÖĞRETİM YILI FEN BİLİMLERİ DERSİ 6 .SINIF
2.DÖNEM 2.YAZILI SINAV KAĞIDI 5. SENARYO

1- Kışın hava sıcaklığının çok düşmesi durumunda su borusu neden patlar? Açıklayınız. Bu durumun canlılar açısından önemini yazınız.



2- Birbiri içerisinde çözünmeyen eşit hacimli K, L, M ve N sıvıları ile aşağıdaki düzenekler hazırlanmıştır.

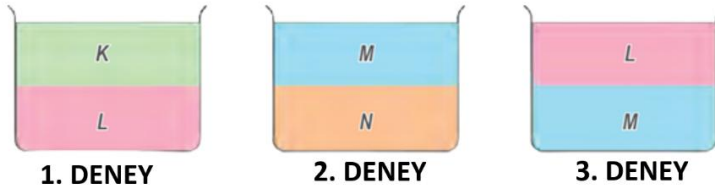

I. deneyde yoğunluğu daha büyük olan sıvı hangisidir?	
II. deneyde yoğunluğu daha büyük olan sıvı hangisidir?	
III. deneyde yoğunluğu daha büyük olan sıvı hangisidir?	
Sıvıların yoğunluklarını büyükten küçüğe sıralayalım.	

3- Aşağıdaki maddeleri iletken veya yalıtkan olarak gruplandırıp harflerini aşağıdaki ilgili alana yazınız.

a. Alüminyum folyo
b. Porselen kase
c. Çiçek yağı
d. Plastik bardak
e. Yün kumaş
f. Tuzlu su

İletken Madde	Yalıtkan Madde

4- Aşağıda verilen örneklerin gösterilen kısımlarını "iletken kısımlarına İ" ve "yalıtkan kısımlarına Y" yazarak belirtiniz.



Aşağıdaki görsellerde numaralandırılarak deney düzenekleri verilmiştir.

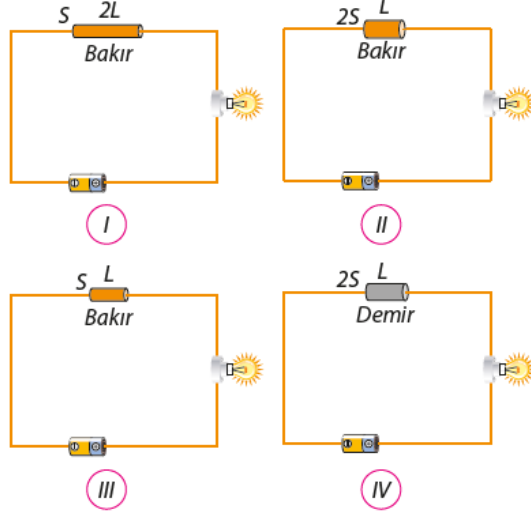

Buna göre 5. Ve 6. soruları cevaplayınız.

5- Hangi iki düzenek kullanılarak elektriksel direncin telin uzunluğuna bağlı olduğu gösterilir?

6- Hangi iki düzenek kullanılarak elektriksel direncin telin cinsine bağlı olduğu gösterilir?

7 - Bir elektrik devresinde reosta sürgüsünün konumu aşağıdaki gibi verilmiştir. Reosta sürgüsü A ve B yönlerinde hareket ettirilerek ampul parlaklığındaki değişim gözlemleniyor. Başlangıçta ve sürgünün hareketiyle oluşan 1, 2 ve 3. aşamalarında ampul parlaklıkları gözlemlenerek grafiğe aktarılmıştır.

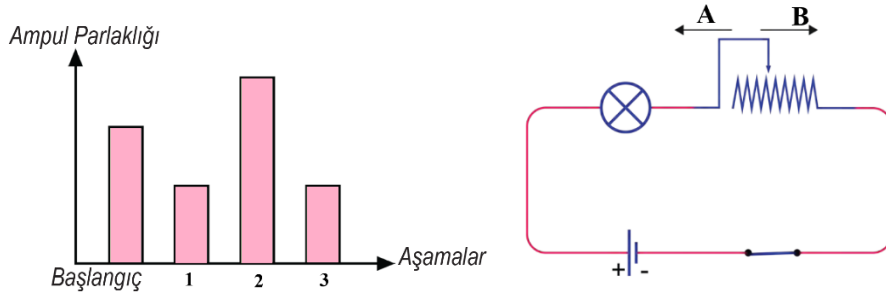

Buna göre 1, 2, 3 aşamalarında reosta sürgüsü hangi yönlerde hareket ettirilmiştir? Yazınız.

1.AŞAMA	2.AŞAMA	3.AŞAMA

BAŞARILAR

FEN ZÜMRESİ